

Autoclave por Lluvia de Agua



**Especificaciones
Técnicas**

Generalidades:

Para una esterilización confiable de grandes volúmenes de líquidos.

Las autoclaves por lluvia de agua SCT Pharma Mix han sido diseñadas para asegurar la esterilización total, cualquiera sea la carga y condiciones requeridas.

Su Diseño cumple con GMP / GLP y CFR 21 PARTE 11.

Los equipos pueden ser fabricados bajo requerimiento del cliente, puede seleccionarse el tamaño de cámara, cantidad de puertas, tipo de control y registro, algunos opcionales especiales de proceso como ser sistema de carga (carros o sistema paletizado) y sistemas de registros adicionales.

Nuestros equipos están diseñados para alta producción con capacidades entre 1m³ y 10m³.

Principales Características:

- Cámara íntegramente construida en chapa de acero inoxidable certificada 316, de 6 mm de espesor.
- Prueba Hidráulica según código ASME.
- Sistema de carga por carros internos o paletizados para gran volumen y alta rotación de cargas.
- Ingeniería robusta, componentes de calidad probada.
- Interfaz de control por Pantalla Touch sencilla, intuitiva, amigable.
- Sistema configurable multitemperaturas. Almacena hasta 99 ciclos.
- Sistema de registro completo de variables por impresora de matriz de puntos.
- Sistema completo de alarmas y seguridad.
- Accesos de configuración restringidos de acuerdo a jerarquías.
- Monitoreo a través de dispositivos móviles.
- Seguimiento de proceso de fabricación, FAT (Factory Acceptance Test) y SAT (Site Acceptance Test)
- Uniformidad de temperatura menor a 1 grado centígrado.
- Uniformidad de Mezcla por Bomba de alto caudal presurizable.
- Excelente servicio Post-venta.
- Garantía total SCT.
- **Cumple requisitos de validación FDA/CE/ISO/CFR 21 parte 11.**
- Documentación completa y aprobada.

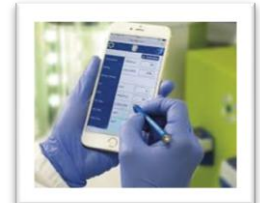

Opcionales:

- Automatización SCADA - Supervisión por Internet
- Sistema de Secado de Tapones
- Carros internos, carros externos - Bandejas – Filtros
- Registro digital en pendrive
- Kit de repuestos
- Generadores Eléctricos de Vapor (Calderines)

Servicios Asociados:

- Calibración de instrumentos
- Mantenimiento preventivo y correctivo
- Calificación de equipo
- Perfil Térmico - Instalación.

Imágenes del Producto



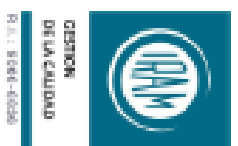
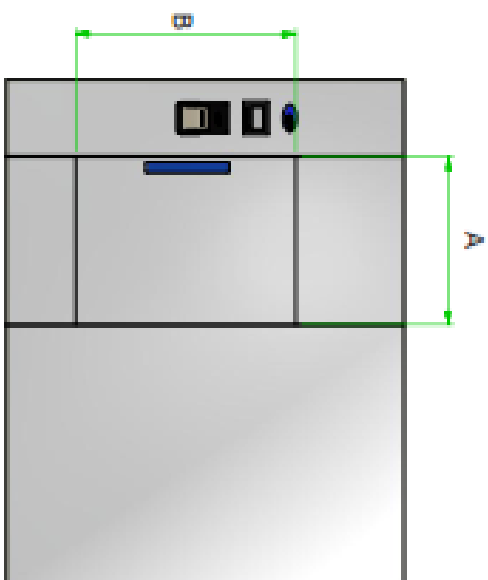
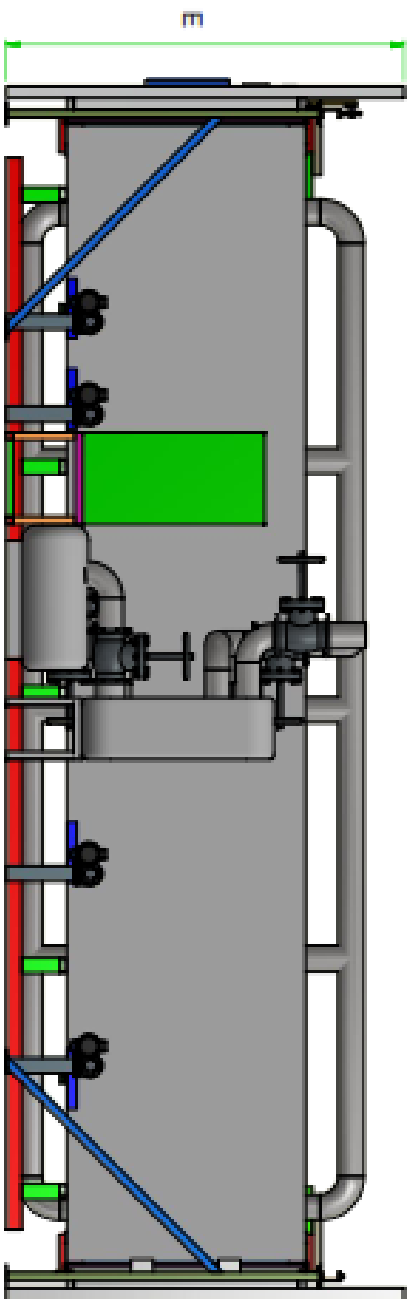
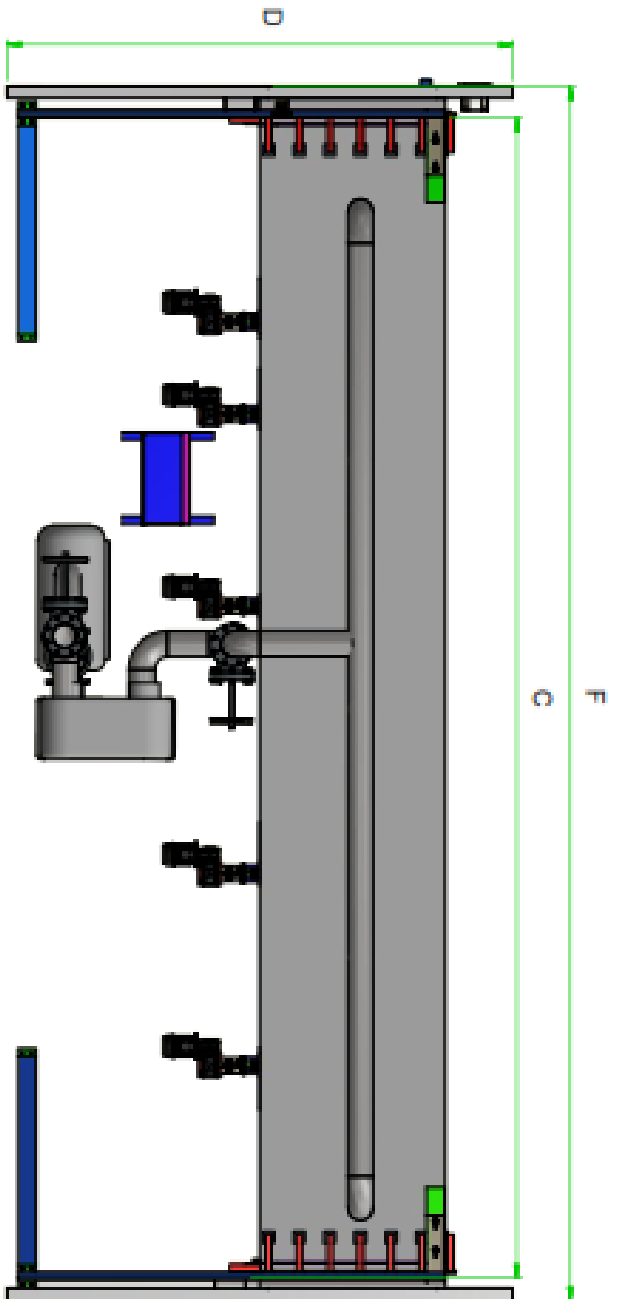

GESTION
DE LA CALIDAD
R.11. 8081-0006

Modelos: Auroclave patentado o por lluvia de agua

Catálogo de oficina técnica	Señalado por B.P. 5.	Aprobado por F.M.A.	Fecha de aprobación:	Fecha de confide:	Versión:
			13/07/2016		

Pharma

Modelos de autoclaves patentados



Plano dimensional

Número de plano /

Modelos estándar	Dimensiones de cámara			Dimensiones externas			Volumen útil (litros)	Volumen Total (litros)
	Ancho (A) mm	Alto (B) mm	Prof. (C) mm	D Alto mm	E Ancho mm	F Prof. mm		
2 m ³	1100	1450	1500	2600	2600	1700	2073	2392
4 m ³	1100	1450	3000	2600	2600	3200	4146	4784
6 m ³	1100	1450	4500	2600	2600	4700	6219	7176
8 m ³	1100	1450	6000	2600	2600	6200	8292	9568
12 m ³	2300	1450	4500	2600	3800	4700	12436	14352

Para equipos de capacidades superiores se efectúan diseños especiales.



	Cotización: código factura	Rev. autoriza por: B.F.S.	Aprobado por: F.N.A.	Fecha de aprobación: 12/07/2016	Fecha de cotización: 12/07/2016	Versión: /156
Modelo de autoclaves paleteadas				Número de plano: /156		



Para realizar cualquier consulta



info@sct.com.ar



Tel./Fax: (+54-11)
4243-3759



www.sctpharma.com